

MODEL: 470

1.- REMOVE THE WHEEL AND TIRE ASSEMBLY, REFER TO THE 1998 RANGER SERVICE MANUAL, SECTION 204-00.

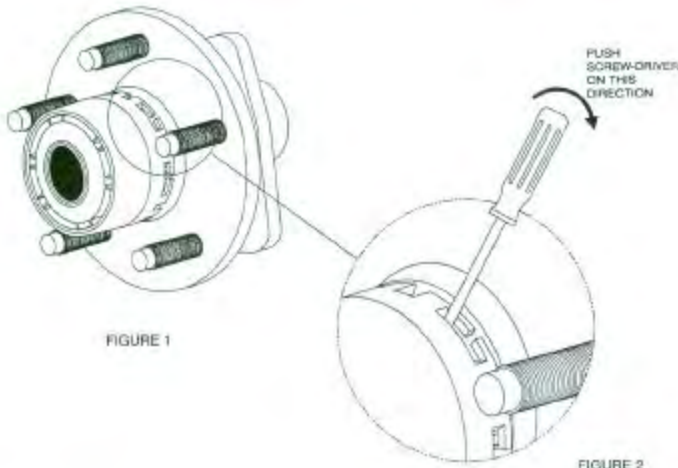
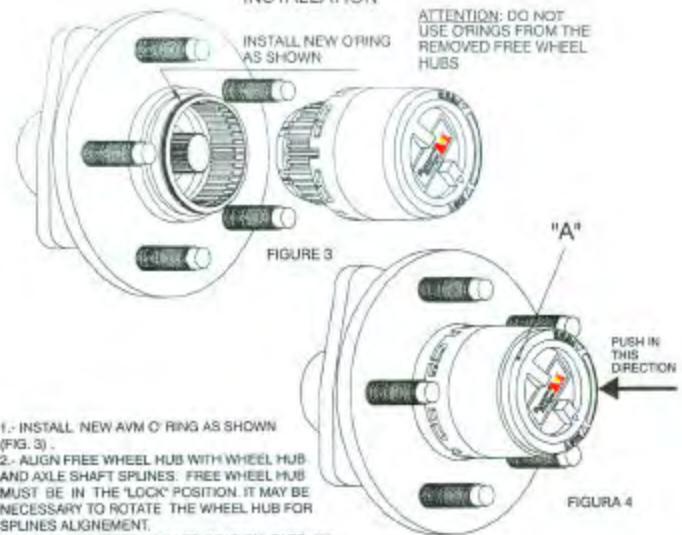

FIGURE 1

FIGURE 2

1.- REMOVE THE EXISTING FREE WHEEL HUB (FIG. 1) USING A SCREW DRIVER OF SUITABLE SIZE TO LOOSEN CLAWS FROM THE HUB GROOVE. INTRODUCE A SCREW-DRIVER IN EACH CLAW, AS SHOWN, AND PULL OUT TILL ALL OF THEM ARE FREE.

INSTALLATION



ATTENTION: DO NOT USE O-RINGS FROM THE REMOVED FREE WHEEL HUBS

FIGURE 3

FIGURA 4

1.- INSTALL NEW AVM O-RING AS SHOWN (FIG. 3).  
2.- ALIGN FREE WHEEL HUB WITH WHEEL HUB AND AXLE SHAFT SPLINES. FREE WHEEL HUB MUST BE IN THE "LOCK" POSITION. IT MAY BE NECESSARY TO ROTATE THE WHEEL HUB FOR SPLINES ALIGNMENT.

3.- USING A RUBBER Mallet, BEAT ON FACE "A" OF THE FREE WHEEL HUB COVER PUSHING ALL THE WAY.  
4.- INSPECT ALL THE HUB LOCKING CLAWS TO ENSURE THAT EACH ONE IS FULLY SEATED IN THE HUB GROOVE.

AVM FREE WHEEL HUB IS PERMANENTLY LUBRICATED. IF DISASSEMBLED, DO NOT USE GREASE. LUBRICATE LIGHTLY WITH SAE 30 OIL.

OPERATION:

2 WHEEL DRIVE (4X2)  
TURN CONTROL DIALS COUNTERCLOCKWISE - USING FINGERS ONLY - TO THE "FREE" POSITION. THE FRONT WHEELS ARE NOW COMPLETELY DISENGAGED FROM THE POWER TRAIN.

4 WHEEL DRIVE (4X4)  
TURN CONTROL DIALS CLOCKWISE - USING FINGERS ONLY - TO THE "LOCK" POSITION. THE FRONT DRIVE NOW OPERATES EXACTLY AS BEFORE. FREE WHEEL HUBS WERE INSTALLED.

WARNING: MAY NOT BE HELD RESPONSIBLE FOR EVENTUAL FREE WHEEL HUB FUNCTIONAL FAILURES DUE TO LIQUIDS, MUD, ETC., PENETRATING THROUGH THE VEHICLE'S AXLE SHAFT SEAL. SUGGESTS PERIODIC CONTROL OF THE VEHICLE'S AXLE SHAFT SEAL.

470.005RR - REVISION: 00

MODELO: 470

1.- REMOVER EL CONJUNTO LLANTA Y PNEUMÁTICO; SIGUIENDO LAS ESPECIFICACIONES DEL MANUAL DE SERVICIOS RANGER 1998 SECCIÓN 204-00.



FIGURA 1

FIGURA 2

2.- RETIRAR LA RUEDA LIBRE EXISTENTE (FIG. 1), UTILIZANDO UN DESTORNILLADOR DE TAMAÑO ADECUADO PARA SOLTAR LAS GARRAS DE FIJACIÓN DE LA RUEDA LIBRE. COLOCAR EL DESTORNILLADOR EN CADA GARRA, COMO MOSTRADO EN LA FIGURA 2 Y JALAR PARA DESENCAJAR.

INSTALACIÓN

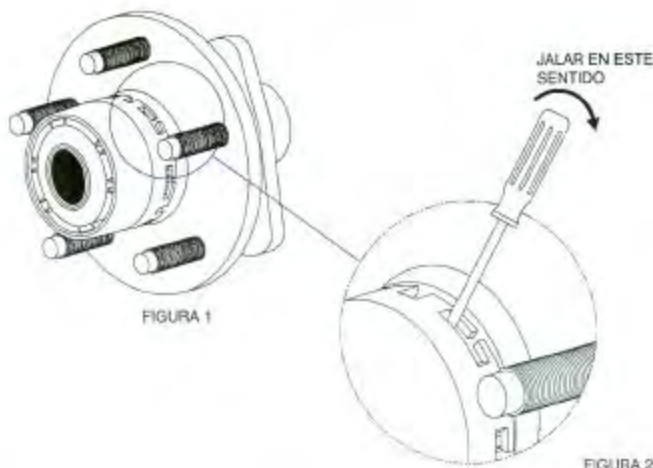
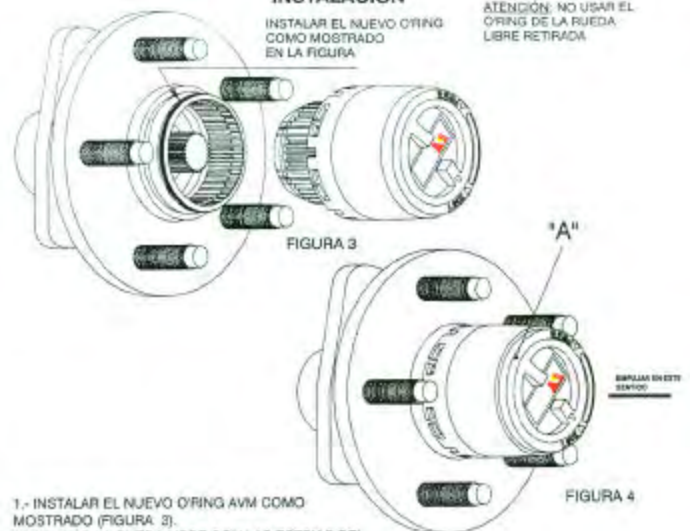

INSTALAR EL NUEVO O-RING COMO MOSTRADO EN LA FIGURA

ATENCIÓN: NO USAR EL O-RING DE LA RUEDA LIBRE RETIRADA.

FIGURA 3

FIGURA 4

1.- INSTALAR EL NUEVO O-RING AVM COMO MOSTRADO (FIGURA 3).

2.- ALINEAR LA RUEDA LIBRE CON LAS ESTRIAS DEL CUBO DE RUEDA Y DEL SEMI-EJE. (LA RUEDA LIBRE DEBE ESTAR EN LA POSICIÓN "LOCK"). PARA FACILITAR EL ENGRANE DE LOS DIENTES, GIRE EL CUBO DE RUEDA.

3.- UTILIZANDO UN MARTILLO DE GOMA, GOLPEE EN LA FACE "A" DE LA TAPA DE LA RUEDA LIBRE HASTA EL FIN DEL CURSO.

4.- INSPECCIONAR TODAS LAS GARRAS QUE SE ENCAJAN EN EL CANAL DEL CUBO DEL VEHÍCULO PARA CERCIONARSE QUE TODAS ESTÁN CORRECTAMENTE ENCAJADAS.

5.- LA RUEDA LIBRE AVM POSSE LUBRICACIÓN PERMANENTE. EN CASO DE DESMONTAR, NO USE GRASA. LUBRIQUE DE FORMA LEVE, CON ACEITE DE MOTOR SAE 30.

OPERACIÓN:

TRACCIÓN 2 RUEDAS (4X2)

GIRE LOS DIALS DE CONTROL EN EL SENTIDO ANTI-HORARIO - CON LOS DEDOS - HASTA EL FIN DEL CURSO (INDICACIÓN "FREE"). LAS RUEDAS DELANTERAS ESTÁN AHORA COMPLETAMENTE DESCONECTADAS DE LA TRANSMISIÓN.

TRACCIÓN 4 RUEDAS (4X4)

GIRE LOS DIALS DE CONTROL EN EL SENTIDO HORARIO - CON LOS DEDOS - HASTA EL FIN DEL CURSO (INDICACIÓN "LOCK"). LA TRACCIÓN DELANTERA FUNCIONA AHORA EXACTAMENTE COMO ANTES DE INSTALAR LA RUEDA LIBRE.

ATENCIÓN: AVM NO ES RESPONSABLE POR EVENTUALES FALLAS DE FUNCIONAMIENTO DE LA RUEDA LIBRE PROVENIENTES DE SUCIEDAD, LIQUIDOS, ETC. QUE PENETREN POR CAUSA DEL MAL FUNCIONAMIENTO DEL SELLO DEL SEMI-EJE DEL VEHÍCULO.

470.005E - REVISION: 00